

Трёхплунжерный насос

EHP-3K 200S

Hauhinco

AN HBT GROUP COMPANY

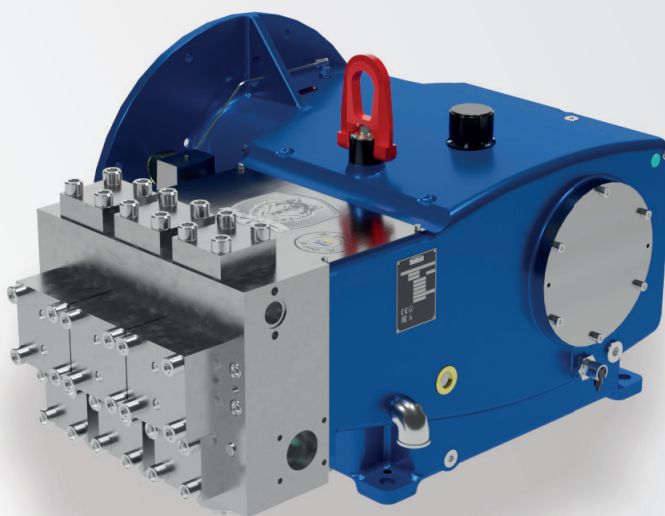

Технические данные

Диаметр плунжера	Расчётная подача насоса дм ³ /мин		макс. Рабочее давление ^[2] бар
	Частота вращения 1.500 1/мин	Частота вращения ^[1] 1.800 1/мин	
мм			
50	275	274	400
53	309	308	360
55	333	332	330
57,5	364	363	300
62	423	422	260

■ **макс. Приводная мощность**

1.500 / 1.800 1/мин

■ **макс. Приводная мощность:**

200 кВт

1 кВт = 1,3410 HP

1 бар = 14,5038 psi

1 кг = 2,205 lbs

1 л = 0,26417 Gal.

^[1] Понижающий редуктор для 60 Hz (Частота вращения= 1.800 1/мин).

^[2] Макс. допустимое рабочее давление на входе в блок клапанов.

^[3] Вес действителен только для насосов без навесного оборудования.

Трёхплунжерный насос

EHP-3K 200S



Hauhinco

AN HBT GROUP COMPANY

В фланцевом исполнении

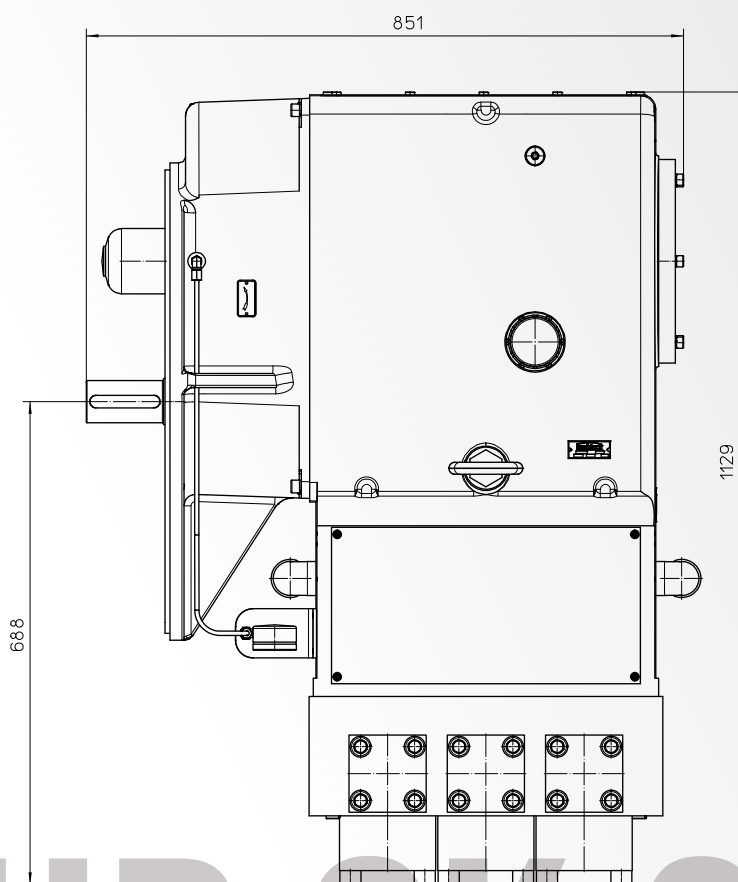
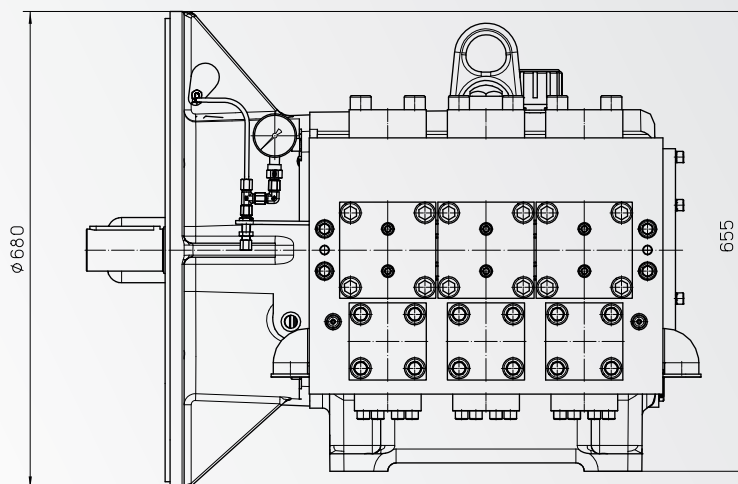

■ Вес^[3]
897 кг

EHP-3K 200S

Hauhinco Maschinenfabrik GmbH & Co. KG

Beisenbruchstraße 10
45549 Sprockhövel
Германия

телефон: +49 2324 705-0
телефакс: +49 2324 705-222
info@hauhinco.de
www.hauhinco.de

HBT Americas LLC

1325 Evans City Road
Evans City
Pennsylvania
16033 USA

телефон: +1 724 789-7050
телефакс: +1 724 789-7056
info@hauhinco.com
www.hauhinco.com