

Трёхплунжерный насос

ЕНР-3К 200

Hauhinco

AN HBT GROUP COMPANY

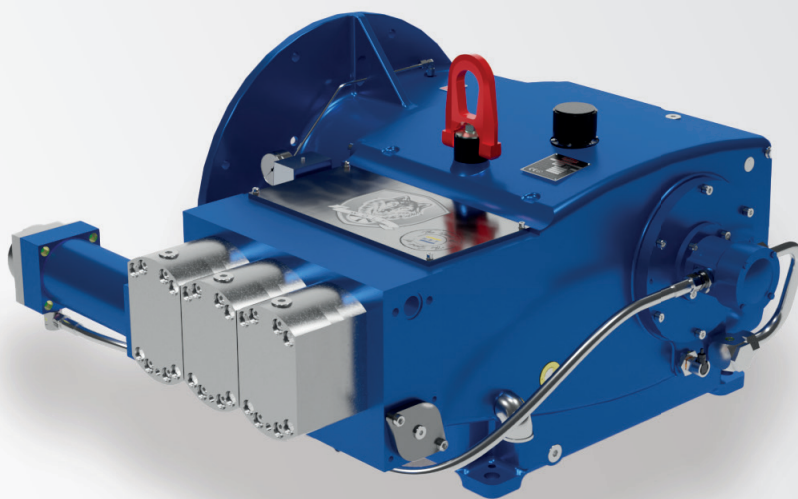

Технические данные

Диаметр плунжера	Расчётная подача насоса дм ³ /мин		макс. Рабочее давление ^[2] бар
	Частота вращения 1.500 1/мин	Частота вращения ^[1] 1.800 1/мин	
мм			
50	275	274	400
53	309	308	360
55	333	332	330
57,5	364	363	300
62	423	422	260
70 ^[3]	539	538	200
80 ^[3]	704	702	160

■ **макс. Приводная мощность**
1.500 / 1.800 1/мин

■ **макс. Приводная мощность:**
200 кВт

1 кВт = 1,3410 HP **1 бар** = 14,5038 psi
1 кг = 2,205 lbs **1 л** = 0,26417 Gal.

^[1] Понижающий редуктор для 60 Hz (Частота вращения= 1.800 1/мин).

^[2] Макс. допустимое рабочее давление на входе в блок клапанов.

^[3] Nur verfügbar in der Ausführung Stahlkopf mit Plattenventilen.

^[4] Вес действителен только для насосов без навесного оборудования.

Трёхплунжерный насос

ENP-3K 200



HauhincO

AN HBT GROUP COMPANY

В фланцевом исполнении

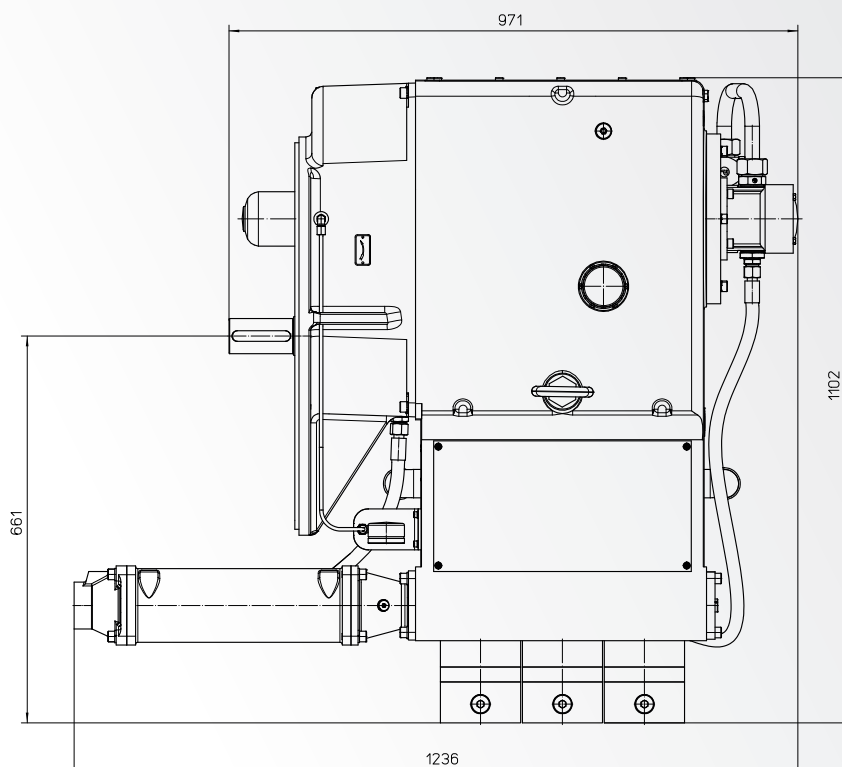
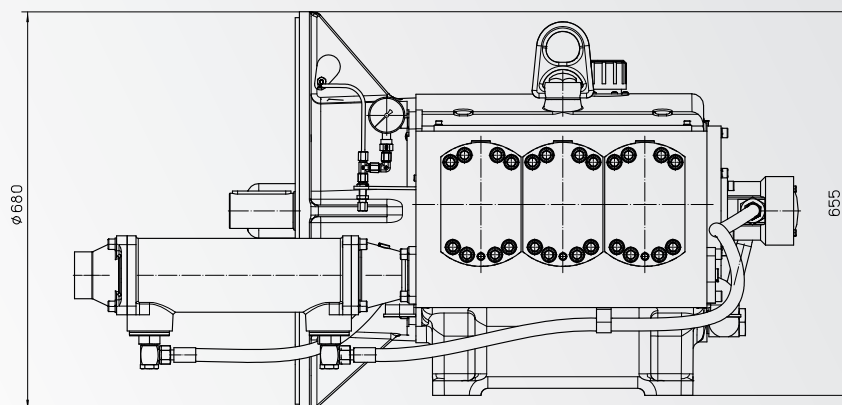

■ Вес^[4]
830 кг

ENP-3K 200

HauhincO Maschinenfabrik GmbH & Co. KG

Beisenbruchstraße 10
45549 Sprockhövel
Германия

телефон: +49 2324 705-0
телефакс: +49 2324 705-222
info@hauhincO.de
www.hauhincO.de

HBT Americas LLC

1325 Evans City Road
Evans City
Pennsylvania
16033 USA

телефон: +1 724 789-7050
телефакс: +1 724 789-7056
info@hauhincO.com
www.hauhincO.com